

PLANTA DE DEMOLIÇÃO  
ESCALA: 1/100

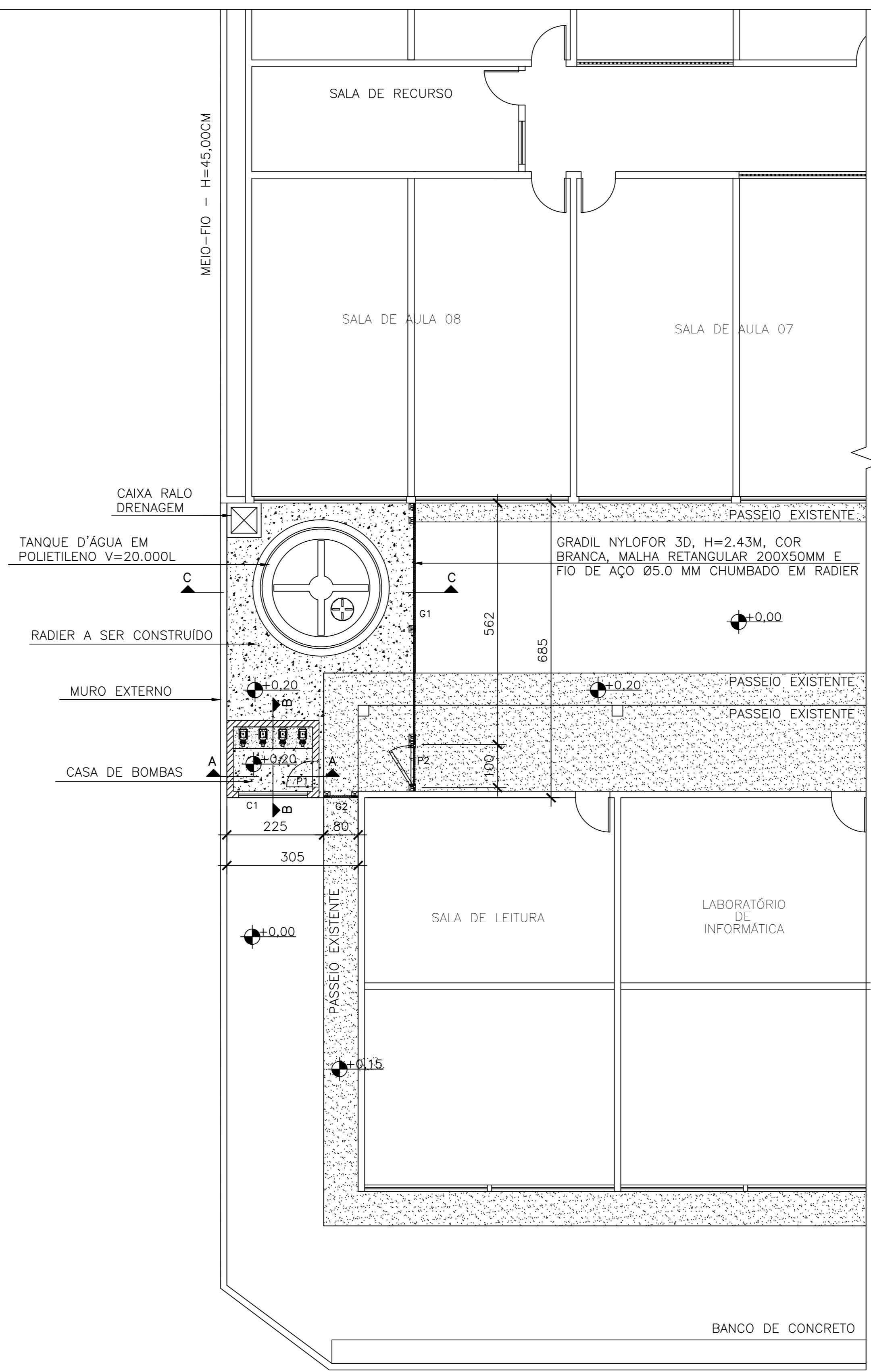

PLANTA DE CONSTRUÇÃO  
ESCALA: 1/100

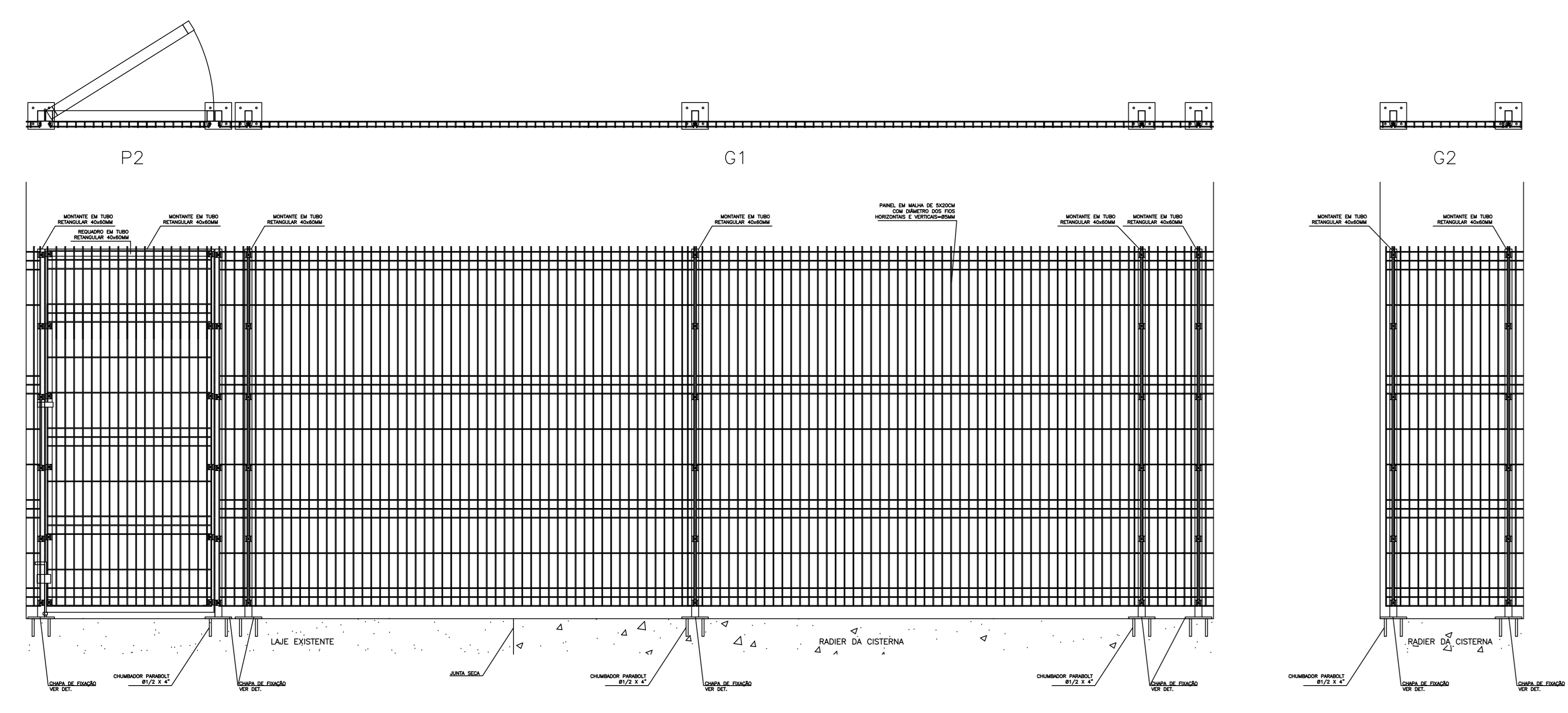

GRADIL NYLOFOR - G1, G2 E P2  
ESCALA: 1/25

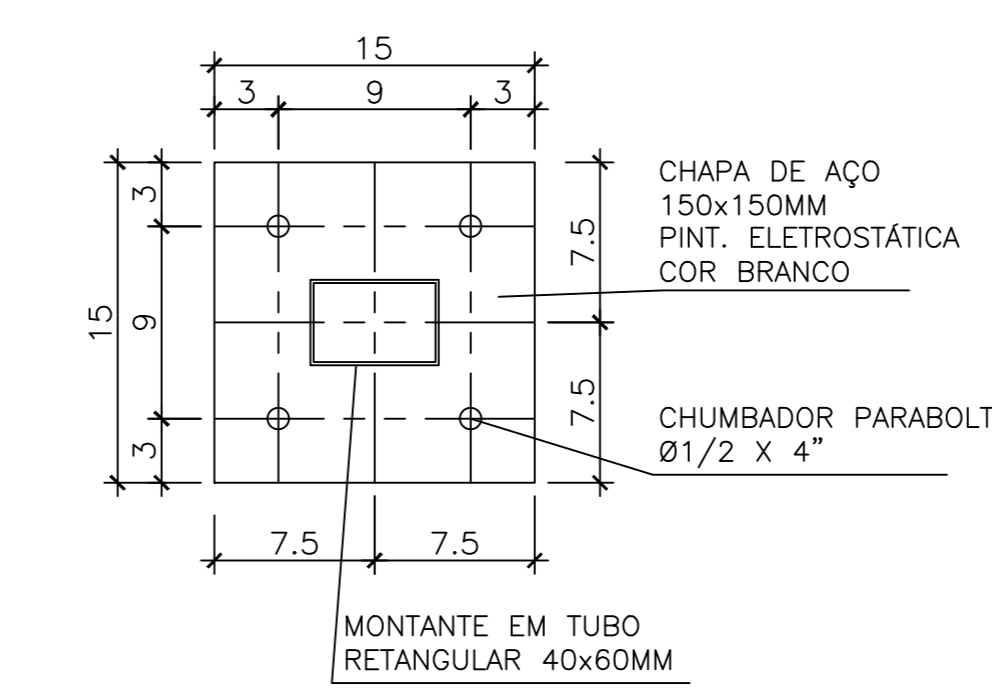

DET. CHAPA FIXAÇÃO  
ESCALA: 1/5

- NOTAS GERAIS**
- 1 - DIMENSÕES E MEDIDAS EM CENTIMETROS, EXCETO QUANDO INDICADO.
  - 2 - TODAS AS COTAS DEVERÃO SER CONFERIDAS NO LOCAL.

TABELA DE ESQUADRIAS				
ITEM	LARGURA X ALTURA	PEITORIL	TIPO	MATERIAL
P1	0.60 X 2.10	0.02	ABRIR	BARRA CHATA/TUBO/CHAPA
P2	1.00 X 2.10	0.05	ABRIR	NYLOFOR
G1	5.62 X 2.03	0.07	FIXO	NYLOFOR
G2	0.80 X 2.03	0.07	FIXO	NYLOFOR
C1	1.60 X 0.40	1.40	FIXO	CONCRETO

- LEGENDA: PLANTA DE DEMOLIÇÃO E PLANTA DE CONSTRUÇÃO**
- ELEMENTO A DEMOLIR
  - ELEMENTO A CONSTRUIR
  - PISO EM CONCRETO A DEMOLIR
  - PISO EM CONCRETO ARMADO, FCK 25MPa, SOBRE CAMADA DE CONCRETO MAGRO, E=5CM (RADIER)

- ESPECIFICAÇÕES:**
- ▲ PISO: EM CONCRETO ARMADO, FCK 25MPa, H=20CM, SOBRE CAMADA DE CONCRETO MAGRO, ESP.=5CM.
  - ▣ PAREDE: PINTURA ACRILICA COR CONCRETO, MARCAS DE REFERENCIA SUVINIL, CORAL E METALTEX, INCLUSIVE SELADOR ACRILICO, EM PAREDES E FORROS, A DUAS DEMÃOES.
  - Ⓢ TETO: PINTURA COM TINTA PVA, SOBRE CONCRETO, A DUAS DEMÃOES, COR BRANCA, MARCAS DE REFERENCIA SUVINIL, CORAL OU METALTEX.

Nº.	DESCRIÇÃO	RESP.	DATA
05			
04			
03			
02			
01			

**REVISÃO**

<p><b>GOVERNO DO ESTADO DO ESPÍRITO SANTO</b> SECRETARIA DE ESTADO DA EDUCAÇÃO - SEDU</p>	<p><b>SEDU</b> GRÊNCIA DE REDE FÍSICA ESCOLAR</p>				
			<b>1º ADITIVO - CONT. 23/2020 - REFORMA CIVIL E ELÉTRICA EEEFM MARIANO FIRME DE SOUZA</b>		
			ENDEREÇO: RUA PEDRO 1,21, - BANDEIRANTES - CEP:29142-100		

PRANCHA: ARQUITETURA	PROJETO: ARQUITETÔNICO	
SUBSECRETÁRIO DE SUPORTE A EDUCAÇÃO: AURÉLIO MENEGUELLI RIBEIRO	ESCALA: INDICADA	
GERENTE DA GERFE: MARCELO AMORIM GONÇALVES	UNIDADE: CENTÍMETRO	
COORDENADOR GERAL: EDSON DE OLIVEIRA PIRES	CREA-MG: 64866/D	
AUTOR PROJETO: HARLLEY D. GOMES	CREA-ES: 018411/D	
CO-AUTOR PROJETO:	CAU-ES:	
RESPONSÁVEL TÉCNICO:	CREA:	
ARQUIVO: CAR14-D01-AQ-R00-02.dwg	DESENHO: JOSIANE FERREIRA MUNIZ	
REFERÊNCIA: PLANTA DE DEMOLIÇÃO	ÁREA TOTAL DO ARQUITETÔNICO: 28,37 m²	FOLHA: 01
PLANTA DE CONSTRUÇÃO	ÁREA TOTAL SUJEITA A INTERVENÇÃO: 28,37 m²	02
DET. GRADIL NYLOFOR	ÁREA TOTAL DO TERRENO: 2131,87 m²	
FORMATO: A1	OBSERVAÇÕES: DATA: DEZEMBRO/2020	REVISÃO:

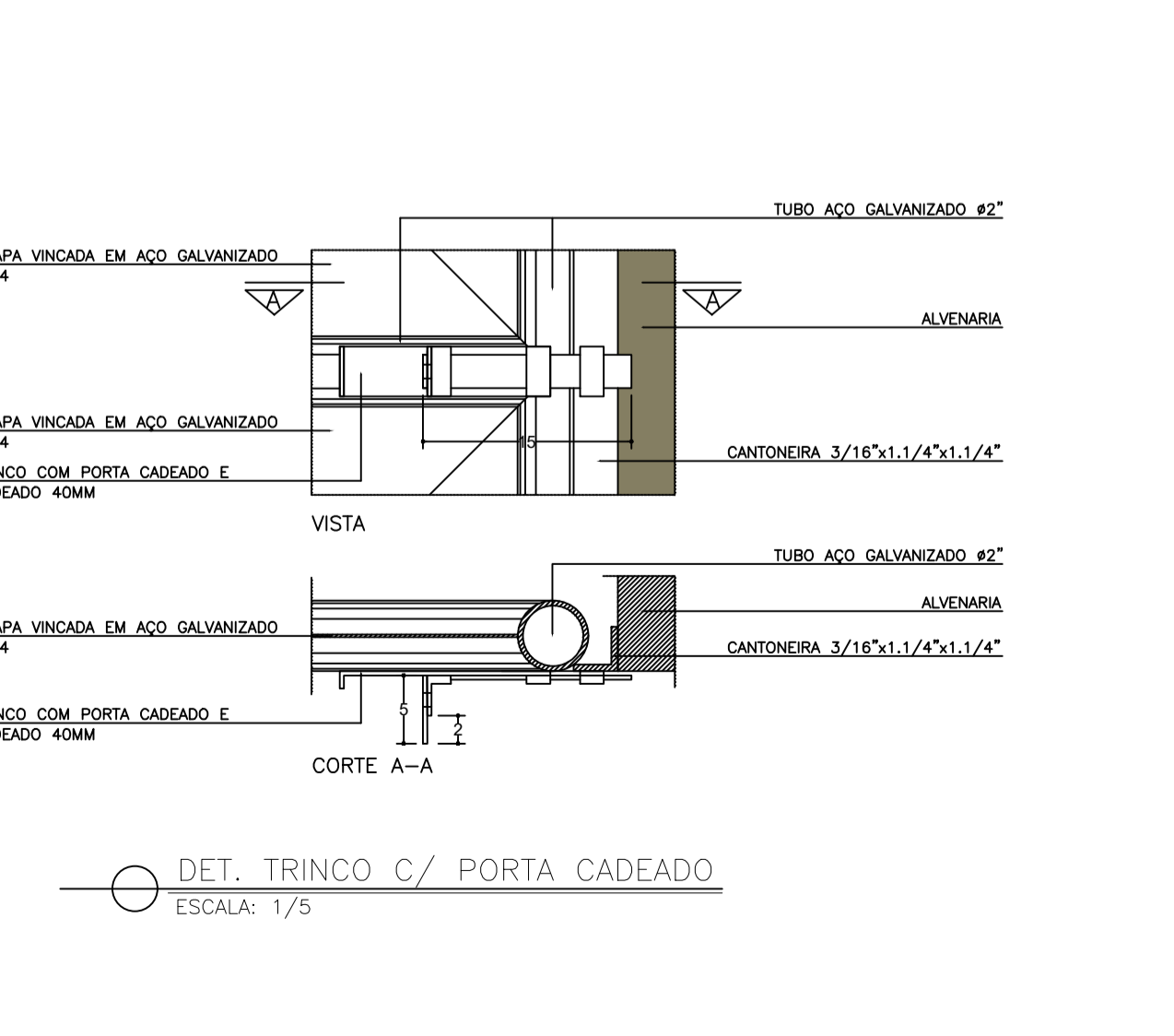
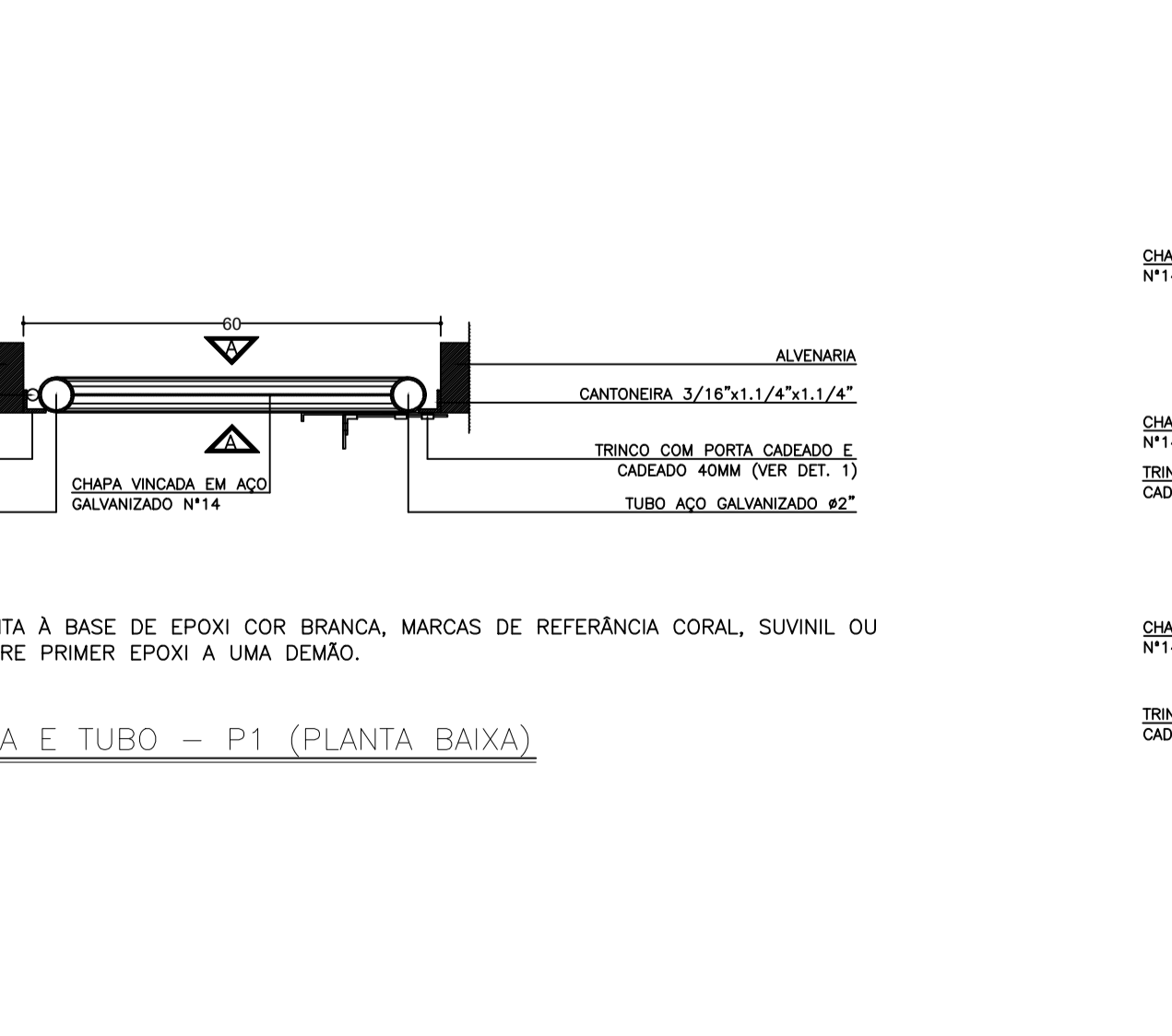
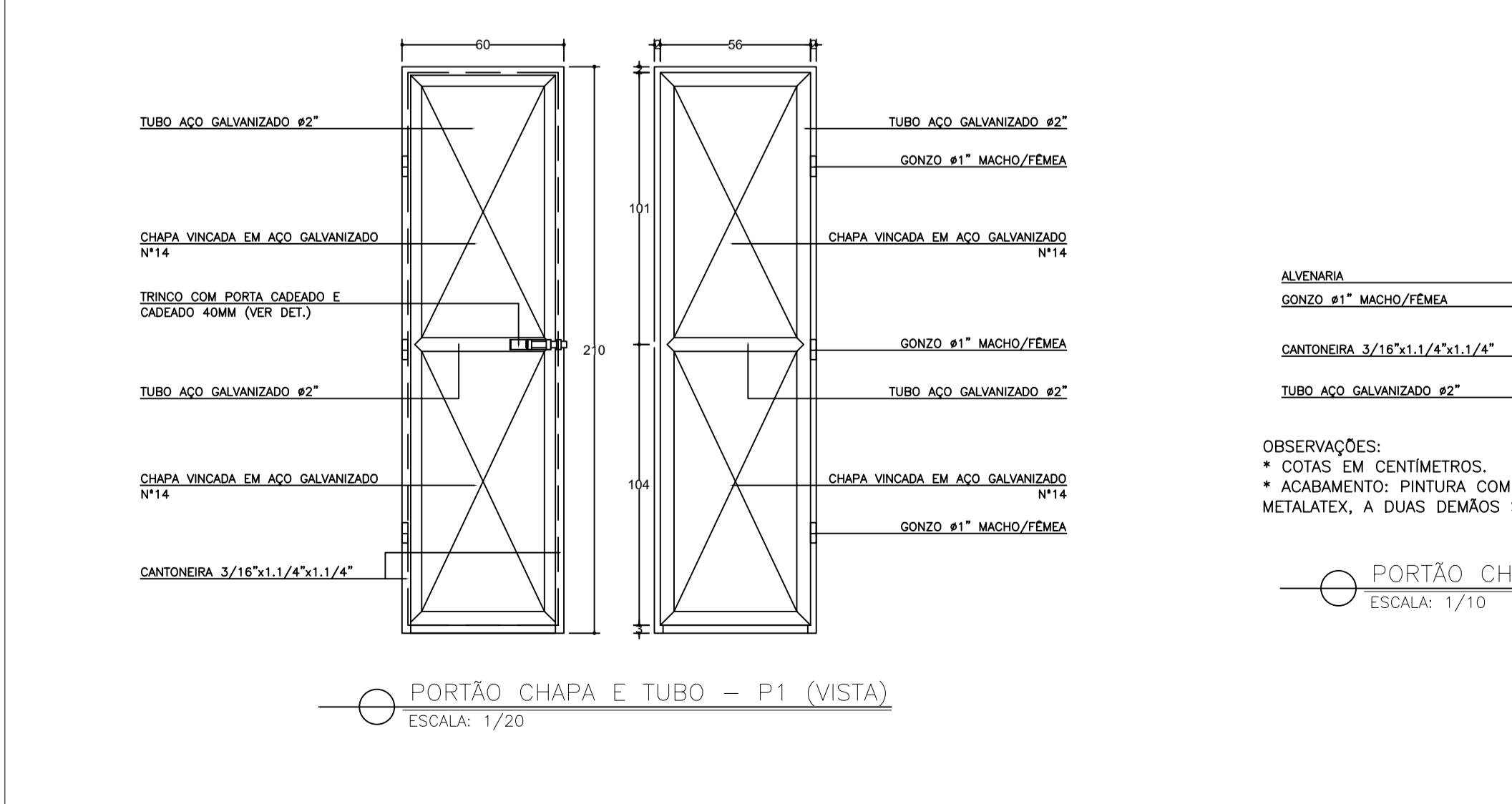
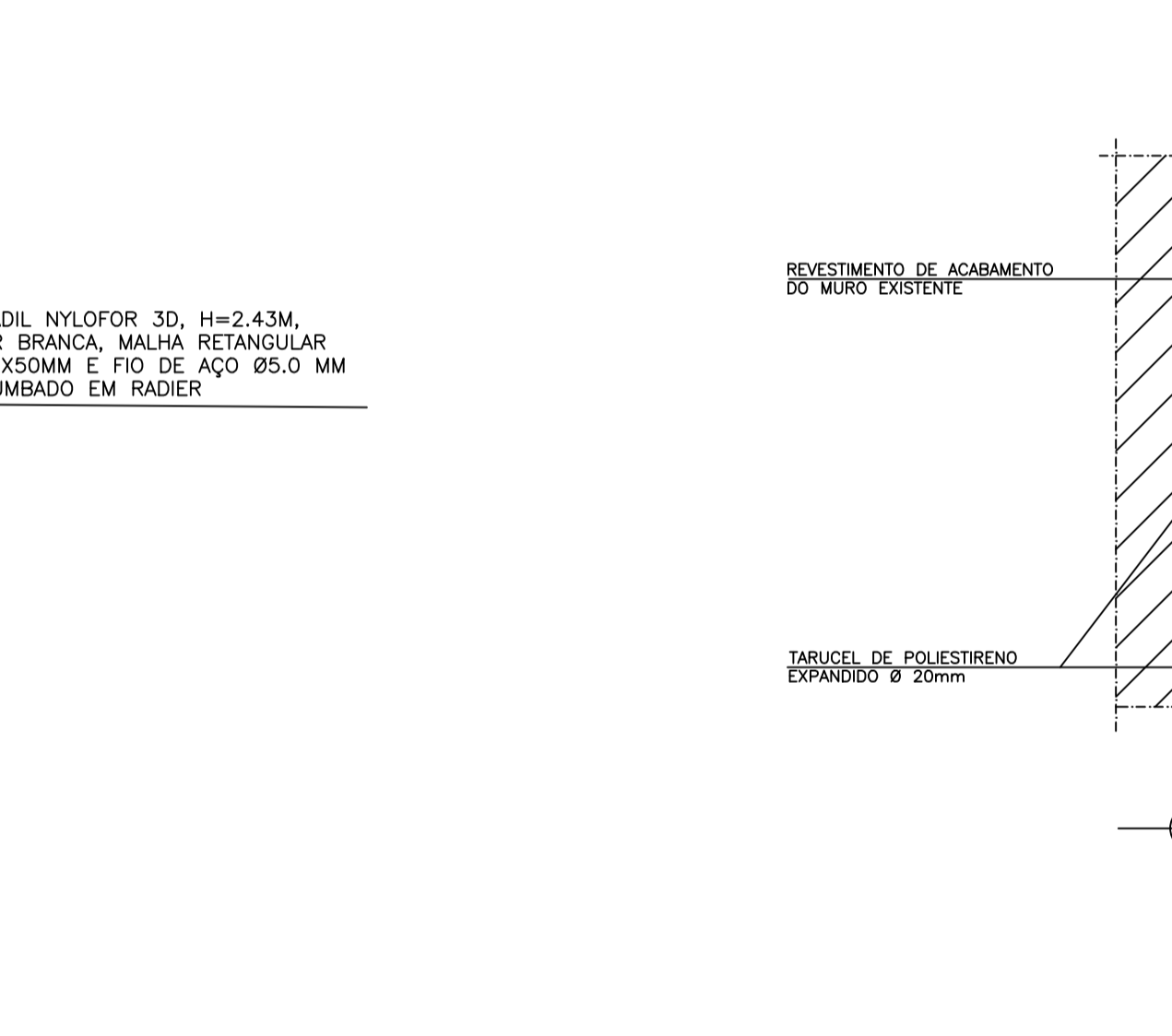
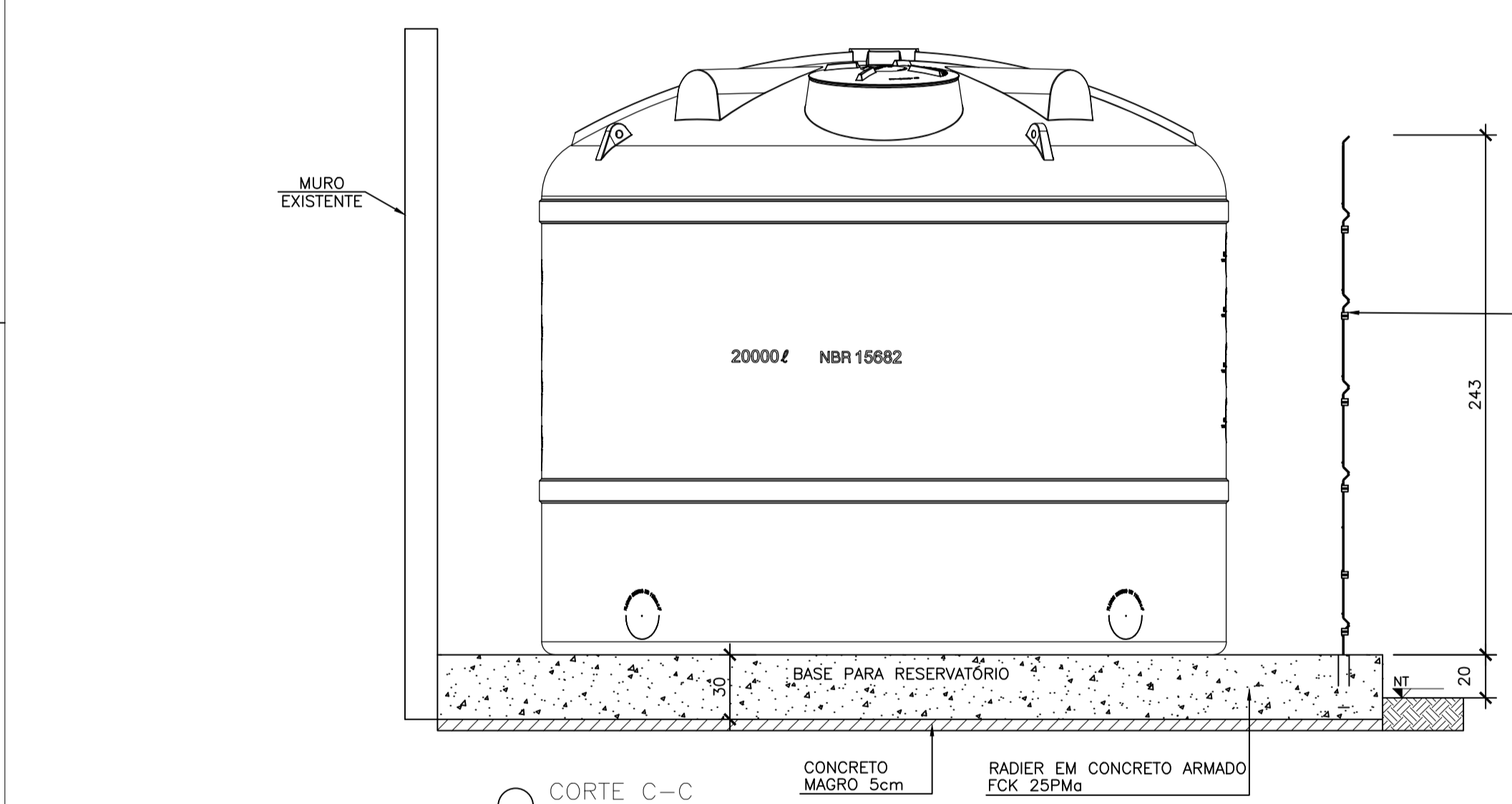
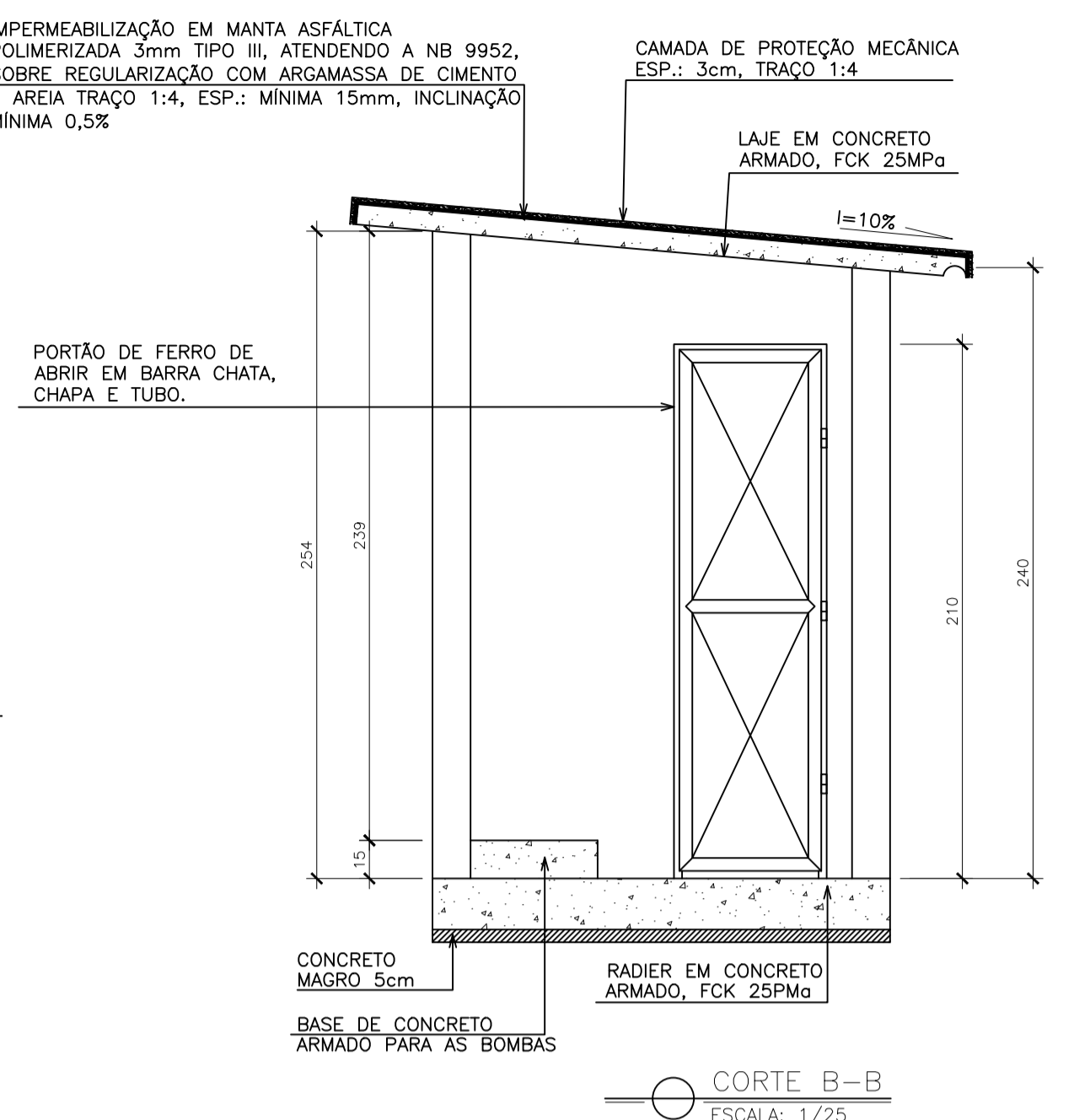
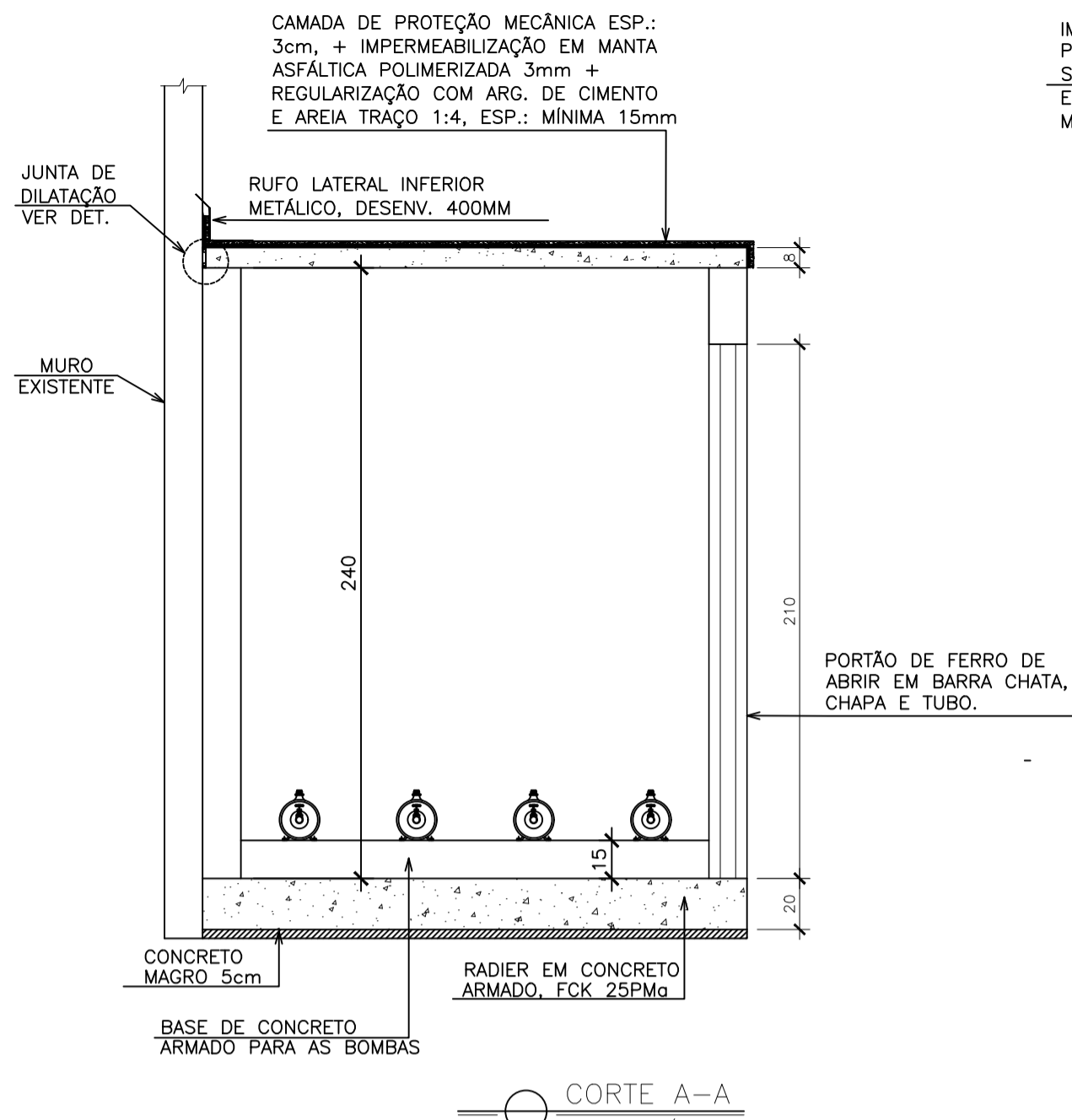
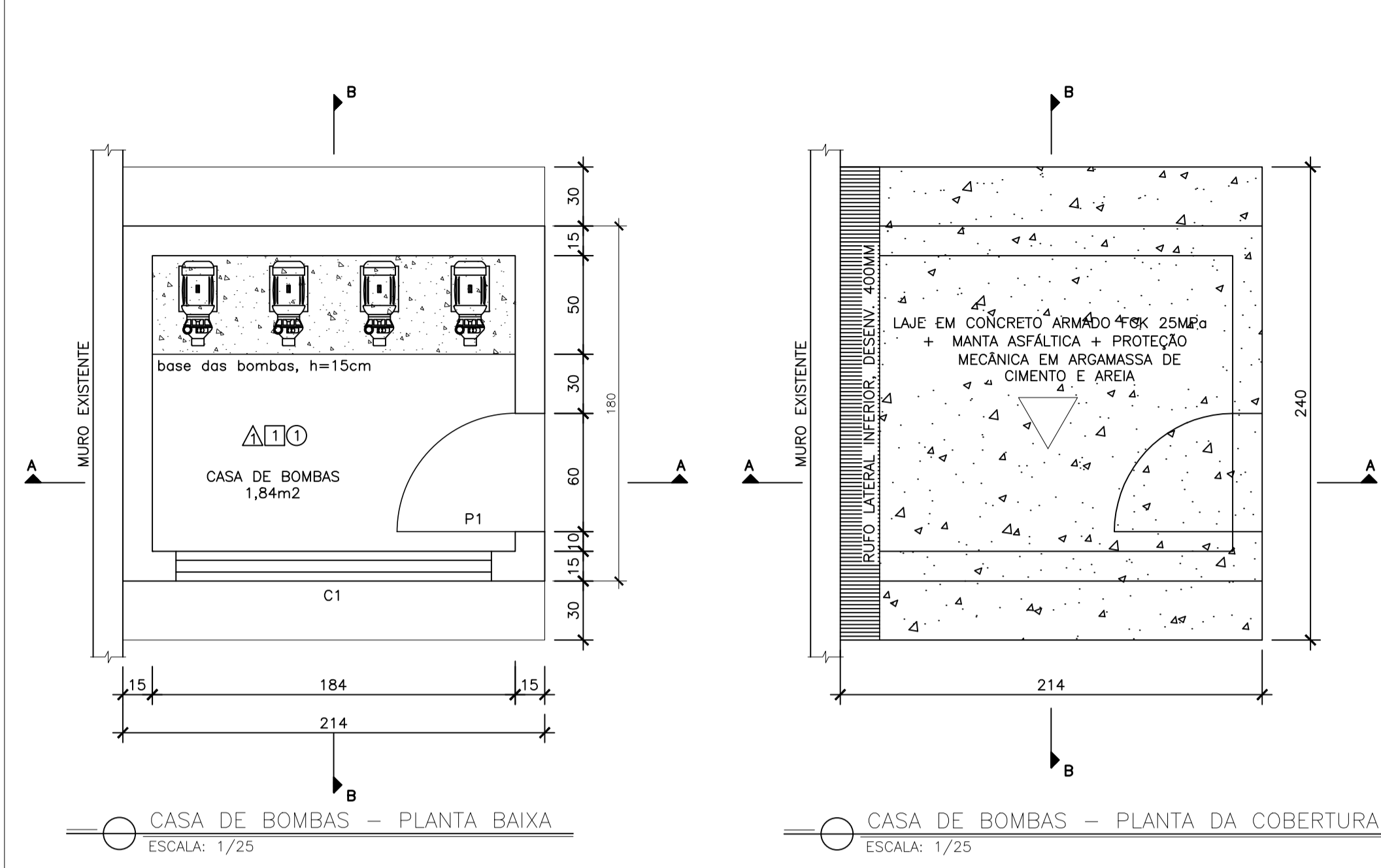

**NOTAS GERAIS**  
1 – DIMENSÕES E MEDIDAS EM CENTÍMETROS, EXCETO QUANDO INDICADO.  
2 – TODAS AS COTAS DEVERÃO SER CONFERIDAS NO LOCAL.

TABELA DE ESQUADRIAS				
ITEM	LARGURA X ALTURA	PEITORIL	TIPO	MATERIAL
P1	0,60 X 2,10	0,02	ABRIR	BARRA/CHATA/TUBO/CHAPA
P2	1,00 X 2,10	0,05	ABRIR	NYLOFOR
G1	5,62 X 2,03	0,07	FIXO	NYLOFOR
G2	0,80 X 2,03	0,07	FIXO	NYLOFOR
C1	1,60 X 0,40	1,40	FIXO	CONCRETO

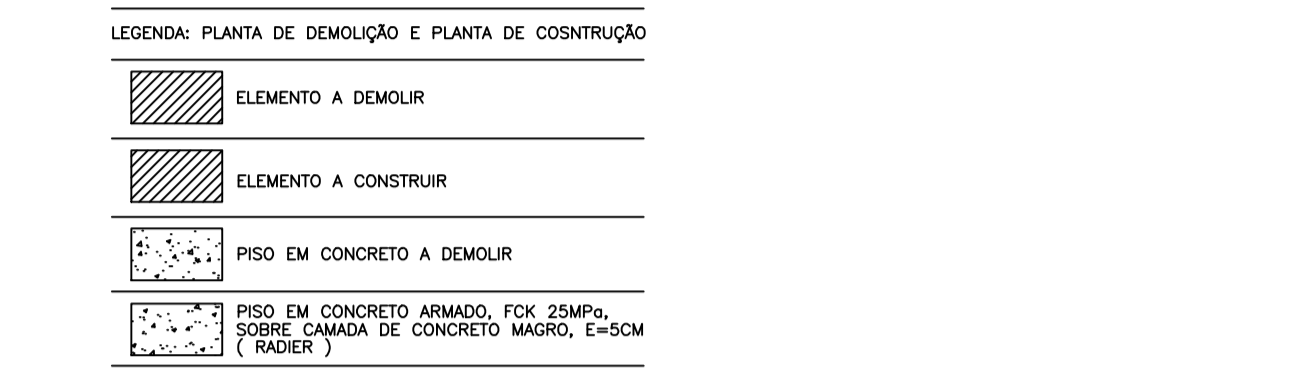

**ESPECIFICAÇÕES:**

△ PISO: EM CONCRETO ARMADO, FCK 25MPa, H=20CM, SOBRE CAMADA DE CONCRETO MAGRO, ESP.=5CM.

□ PAREDE: PINTURA ACRÍLICA COR CONCRETO, MARCAS DE REFERÊNCIA SUVINIL, CORAL E METALATEX, INCLUSIVE SELADOR ACRÍLICO, EM PAREDES E FORROS, A DUAS DEMÃOS.

Ⓢ TETO: PINTURA COM TINTA PVA, SOBRE CONCRETO, A DUAS DEMÃOS, COR BRANCA, MARCAS DE REFERÊNCIA SUVINIL, CORAL OU METALATEX.

N°.	DESCRIÇÃO	RESP.	DATA
05			
04			
03			
02			
01			

**REVISÃO**

**GOVERNO DO ESTADO DO ESPÍRITO SANTO**

SECRETARIA DE ESTADO DA EDUCAÇÃO - SEDU

**SEDU**

GERÊNCIA DE REDE FÍSICA ESCOLAR

**TÍTULO:** 1º ADITIVO - CONT. 23/2020 - REFORMA CIVIL E ELÉTRICA EEEFM MARIANO FIRME DE SOUZA

**ENDEREÇO:** RUA PEDRO I,21, – BANDEIRANTES – CEP:29142–100

<b>PRANCHA:</b> ARQUITETURA	<b>PROJETO:</b> ARQUITETÔNICO
<b>SUBSECRETÁRIO DE SUPORTE A EDUCAÇÃO:</b> AURÉLIO MENEGUELLI RIBEIRO	<b>ESCALA:</b> INDICADA
<b>GERENTE DA GERFE:</b> MARCELO AMORIM GONÇALVES	<b>UNIDADE:</b> CENTÍMETRO
<b>COORDENADOR GERAL:</b> EDSON DE OLIVEIRA PIRES	<b>CREA-MG:</b> 64866/D
<b>AUTOR PROJETO:</b> HARLLEY D. GOMES	<b>CREA-ES:</b> 018411/D
<b>CO-AUTOR PROJETO:</b>	<b>CAU-ES:</b>
<b>RESPONSÁVEL TÉCNICO:</b>	<b>CREA:</b>
<b>ARQUIVO:</b> CAR14-D01-AQ-R00-02.dwg	<b>DESENHO:</b> JOSIANE FERREIRA MUNIZ

<b>REFERÊNCIA:</b> DET. CASA DE BOMBAS CORTES	<b>ÁREA TOTAL DO ARQUITETÔNICO:</b> 28,37 m²	<b>FOLHA:</b> 02
<b>DET. PORTÃO CHAPA E TUBO</b>	<b>ÁREA TOTAL SUJEITA A INTERVENÇÃO:</b> 28,37 m²	<b>02</b>
<b>DET. JUNTA DE DILATAÇÃO</b>	<b>ÁREA TOTAL DO TERRENO:</b> 2131,87 m²	
<b>FORMATO:</b> A1	<b>OBSERVAÇÕES:</b>	<b>DATA:</b> DEZEMBRO/2020
		<b>REVISÃO:</b>

## ASSINATURAS (5)

Documento original assinado eletronicamente, conforme MP 2200-2/2001, art. 10, § 2º, por:

**MOISÉS BRITO SOBRINHO**  
ENG. COORD. CIVIL SR  
SEDU - GERFE  
assinado em 11/05/2021 18:38:47 -03:00

**EDSON DE OLIVEIRA PIRES**  
ENG. COORD. GERAL MAST  
SEDU - GERFE  
assinado em 11/05/2021 20:26:09 -03:00

**WILSON RODRIGUES GONÇALVES**  
COORDENADOR DE PROJETOS  
SEDU - GERFE  
assinado em 11/05/2021 17:30:23 -03:00

**FELIPE DE BRITO AURÉLIO**  
COORD. DE FISCALIZAÇÃO E OBRAS  
SEDU - GERFE  
assinado em 11/05/2021 18:18:09 -03:00

**HARLEY DAVIDSON GOMES**  
ENG. CIVIL  
SEDU - GERFE  
assinado em 11/05/2021 17:24:00 -03:00



### INFORMAÇÕES DO DOCUMENTO

Documento capturado em 11/05/2021 20:26:10 (HORÁRIO DE BRASÍLIA - UTC-3)  
por CRISTIANE SILVA MONTEIRO (ENG. CIVIL - SEDU - GERFE)  
Valor Legal: ORIGINAL | Natureza: DOCUMENTO NATO-DIGITAL

A disponibilidade do documento pode ser conferida pelo link: <https://e-docs.es.gov.br/d/2021-B6WTJB>